

VIVIENDA TIPO 4 (3 unidades)

P1

Calle Miguel Marrero Rodríguez

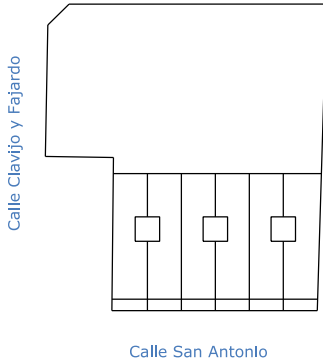

P2

Calle Miguel Marrero Rodríguez

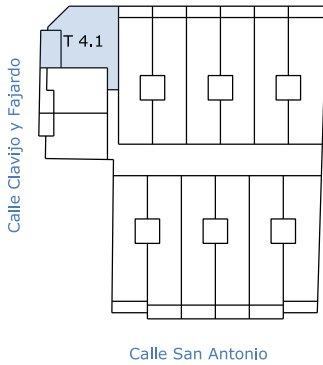

P3

Calle Miguel Marrero Rodríguez

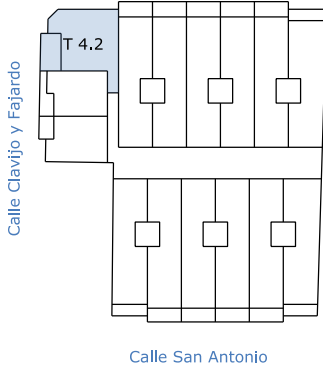

P4

Calle Miguel Marrero Rodríguez

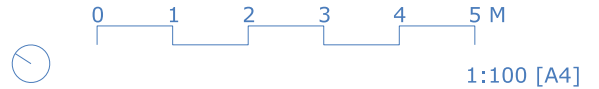
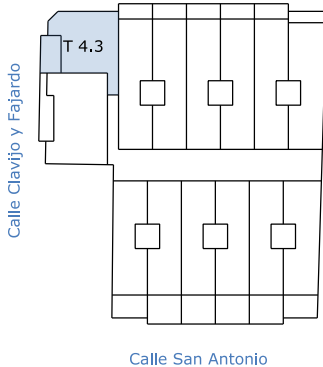

Superficie útil	Tipo 4.1	Tipo 4.2	Tipo 4.3
[E-C-C] Estar-Cocina-Comedor	25,16 m ²	25,16 m ²	25,16 m ²
[D1] Dormitorio 1	14,39 m ²	16,47 m ²	16,47 m ²
[D2] Dormitorio 2	10,70 m ²	10,70 m ²	10,70 m ²
[B] Baño	4,43 m ²	4,43 m ²	4,43 m ²
[Di] Distribuidor	1,19 m ²	1,19 m ²	1,19 m ²
[V] Vestíbulo	3,35 m ²	3,35 m ²	3,35 m ²
Superficie útil interior	59,22 m ²	61,30 m ²	61,30 m ²
[T] Terraza	12,17 m ²	12,17 m ²	12,28 m ²
Superficie útil total	71,39 m²	73,47 m²	73,58 m²
Superficie construida	81,78 m²	84,03 m²	70,42 m²

PROYECTO DE 50 VIVIENDAS, LOCALES Y GARAJE

Calle Miguel Marrero Rodríguez, Calle Clavijo y Fajardo y Calle San Antonio
Arguineguin - Mogán

NOTA: Este documento tiene carácter informativo comercial y está sujeto a modificaciones por necesidades de obra, de obtención de licencia, o aquellas que pueda estimar en su momento la Dirección Facultativa, no siendo en consecuencia vinculante desde el punto de vista contractual.