

P1

Calle Miguel Marrero Rodríguez

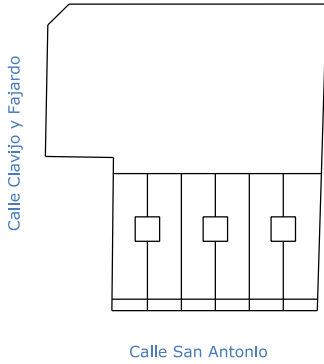

P2

Calle Miguel Marrero Rodríguez

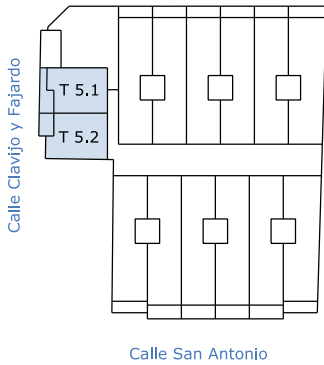

P3

Calle Miguel Marrero Rodríguez

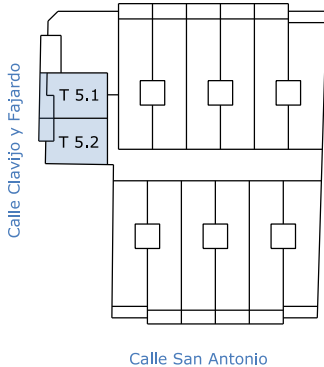

P4

Calle Miguel Marrero Rodríguez

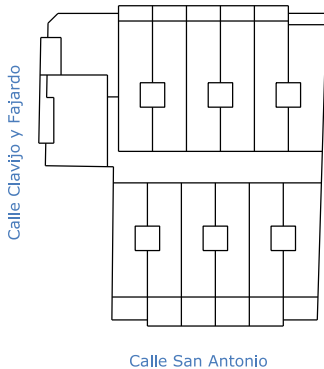

## VIVIENDA TIPO 5 (4 unidades)

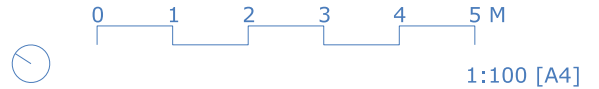

Superficie útil	Tipo 5.1	Tipo 5.2
[E-C-C] Estar-Cocina-Comedor	19,65 m <sup>2</sup>	19,65 m <sup>2</sup>
[D] Dormitorio	15,28 m <sup>2</sup>	15,73 m <sup>2</sup>
[B] Baño	3,77 m <sup>2</sup>	3,93 m <sup>2</sup>
[Di] Distribuidor	1,09 m <sup>2</sup>	1,09 m <sup>2</sup>
Superficie útil interior	39,79 m <sup>2</sup>	40,40 m <sup>2</sup>
[T] Terraza	5,79 m <sup>2</sup>	4,32 m <sup>2</sup>
<b>Superficie útil total</b>	<b>45,58 m<sup>2</sup></b>	<b>44,72 m<sup>2</sup></b>
<b>Superficie construida</b>	<b>50,70 m<sup>2</sup></b>	<b>53,08 m<sup>2</sup></b>

### PROYECTO DE 50 VIVIENDAS, LOCALES Y GARAJE

Calle Miguel Marrero Rodríguez, Calle Clavijo y Fajardo y Calle San Antonio  
Arguineguin - Mogán

NOTA: Este documento tiene carácter informativo comercial y está sujeto a modificaciones por necesidades de obra, de obtención de licencia, o aquellas que pueda estimar en su momento la Dirección Facultativa, no siendo en consecuencia vinculante desde el punto de vista contractual.